

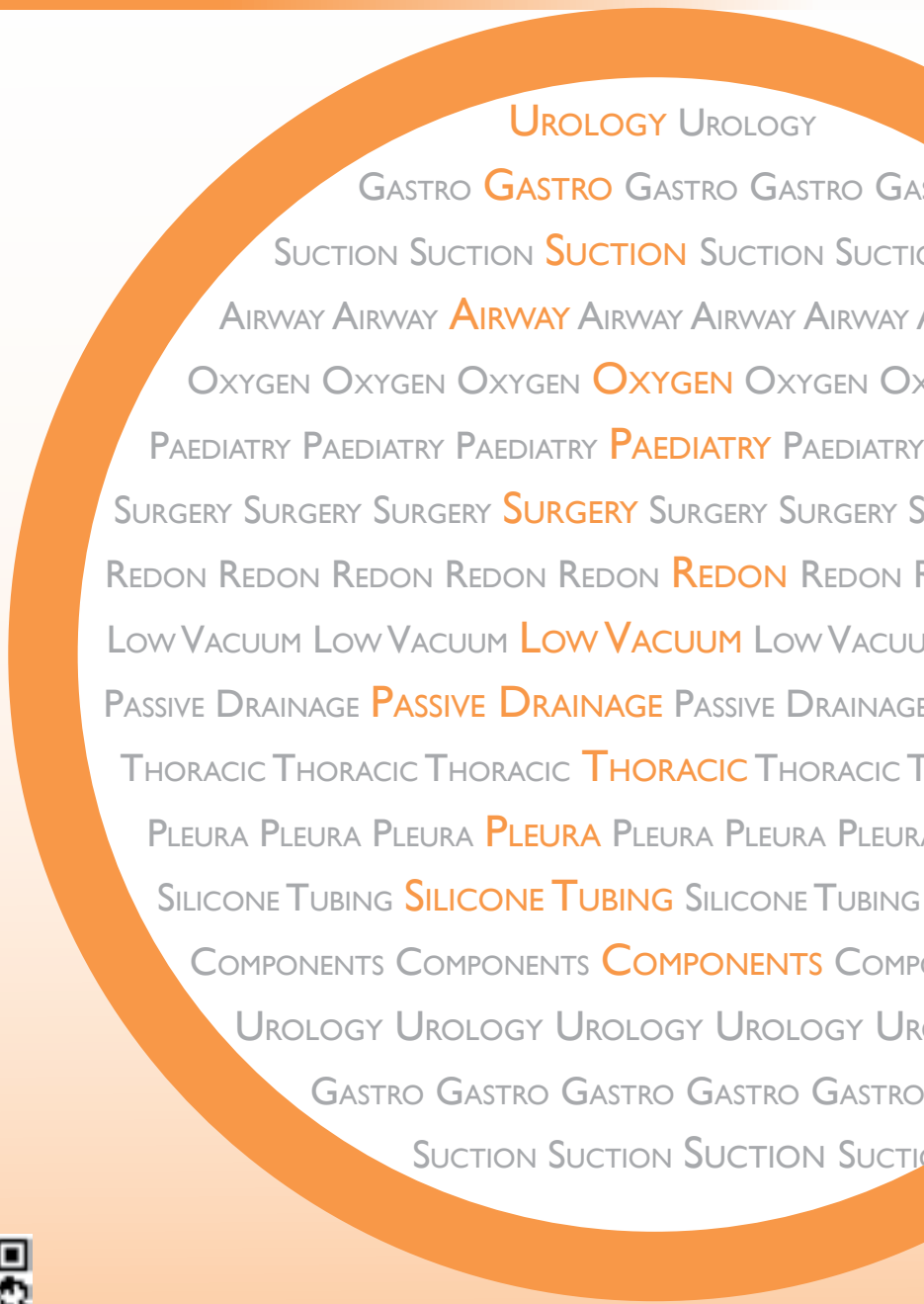

Care and More

Gastro
Paediatry
Surgery
Drainage
Components



Technische Änderungen vorbehalten.
Right to make technical alterations reserved.

Redaktion: Caroline Heinrich
Druck und Gestaltung: MEDIA-DESIGN GmbH - Lebach
Tholeyer Str. 58 · 06881 / 9226-0
www.mediadesign-saar.de

November 2014

MEDICOPLAST

- Entwicklung
R+D
- Herstellung
Manufacturing
- Sterilisation
(Contract) Sterilization
- Vertrieb medizinischer Produkte
Distribution of disposables
- O E M products
Parts, compounds, tubing, bulk material



Besuchen Sie uns im Internet
Visit us online



Heusweilerstraße 100
D-66557 Illingen/Germany

Telefon: 0049 (0) 68 25 / 94 24 - 0
Telefax: 0049 (0) 68 25 / 94 24 37

Internet: www.medicoplast.de
E-Mail: info@medicoplast.de



Besuchen Sie uns - You are welcome

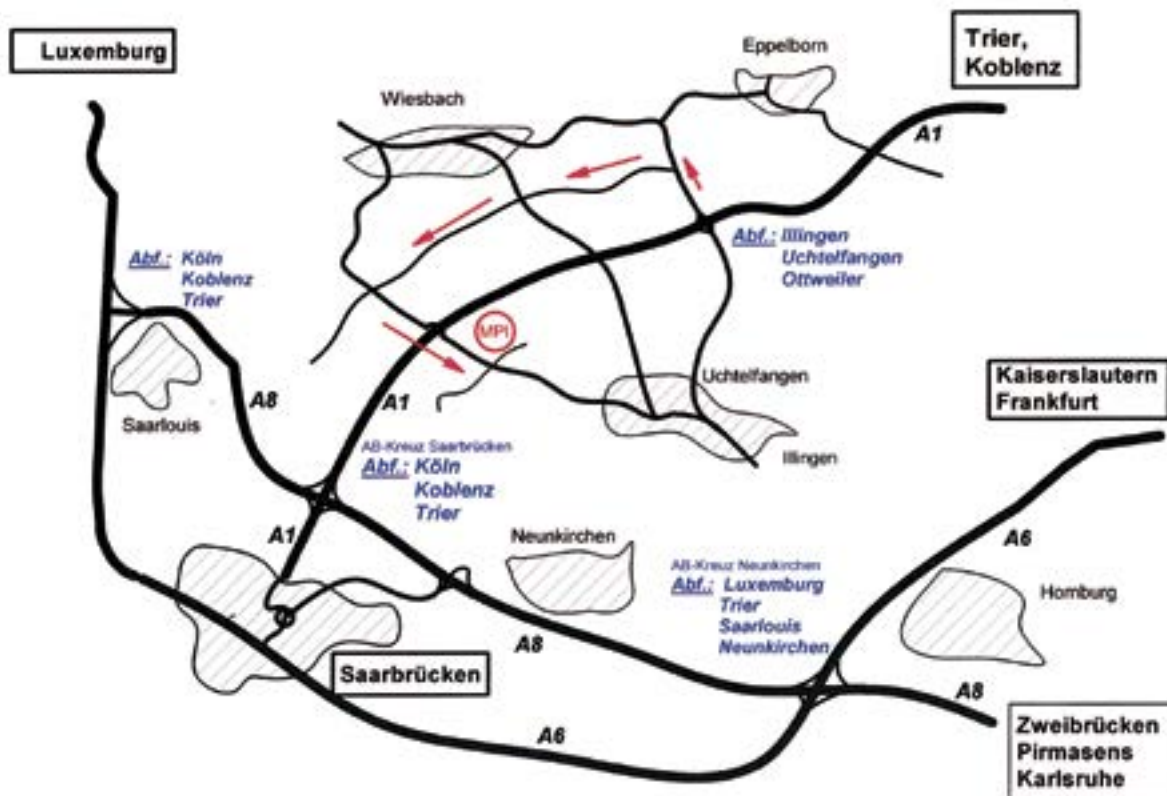

Bitte verlassen Sie die Autobahn an der Ausfahrt "Illingen, Uchtelfangen, Ottweiler" und folgen den Hinweisschildern "Gewerbegebiet Uchtelfangen" (ca. 3,5 Km).

Wir über uns

MEDICOPLAST

Seit über 40 Jahren entwickelt, produziert und verkauft MEDICOPLAST medizinische Einmalartikel aus Kunststoff.

Die Produkte, überwiegend Sonden, Katheter, Trachealtuben und Drainagen werden in Reinräumen automatisch gefertigt und verpackt, danach palettiert und in der hauseigenen Sterilisationsanlage mit Ethylenoxid-Gas sterilisiert.

Ein globales Händlernetz sorgt dann für den weiteren Vertrieb der jährlich ca. 40 Mio. Katheter in die Krankenhäuser und Apotheken.

Die langjährige Erfahrung bei der Verarbeitung von PVC-, Polyurethan-, Silikon- und Latex-Produkten in Verbindung mit einer kreativen Entwicklungsabteilung lassen uns auch die Wünsche unserer Kunden schnell und individuell realisieren.

About us

MEDICOPLAST

Since 40 years, MEDICOPLAST International GmbH/Germany has been developing, producing and sterilizing medical disposables made of plastic.

Products such as tubes, catheters, drainages and ET-tubes are manufactured automatically in cleanrooms, packed, then put on pallets and sterilized in our own ETO facility.

A global network of wholesalers provides the distribution of almost 40 Mio. catheters a year to hospitals and pharmacies.

Many years of experience in working with products made of PVC, polyurethane, silicone and latex and a creative development team enable us to satisfy individual wishes promptly.

Katheterspitzen - Form
catheter tips

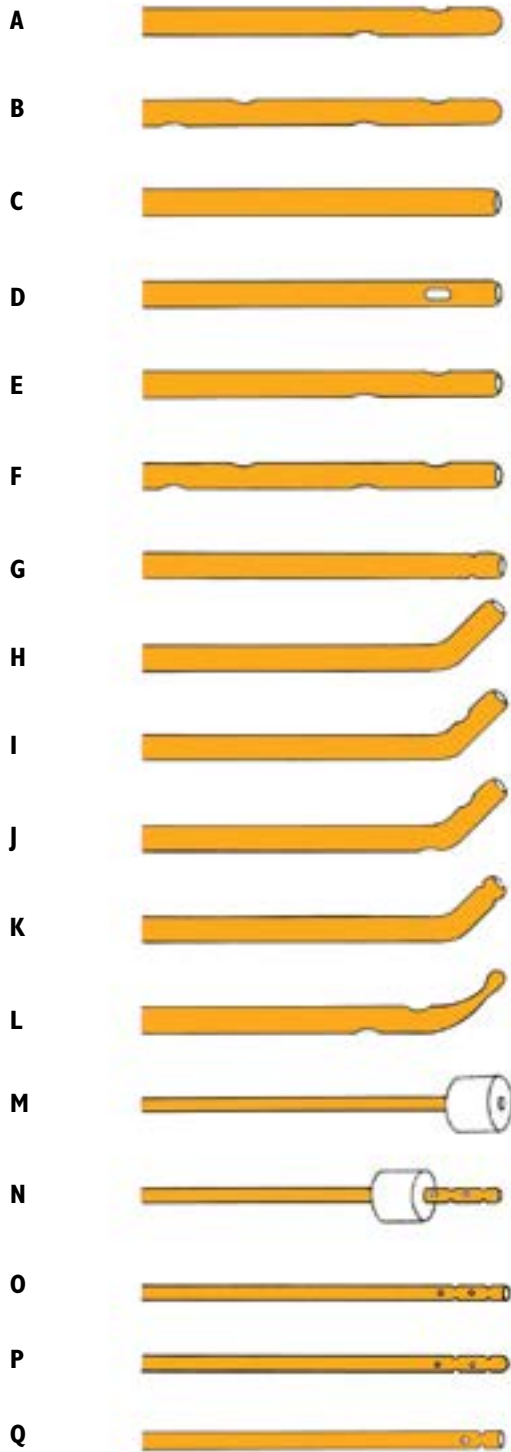

Internationaler Farbcode
International code of colour

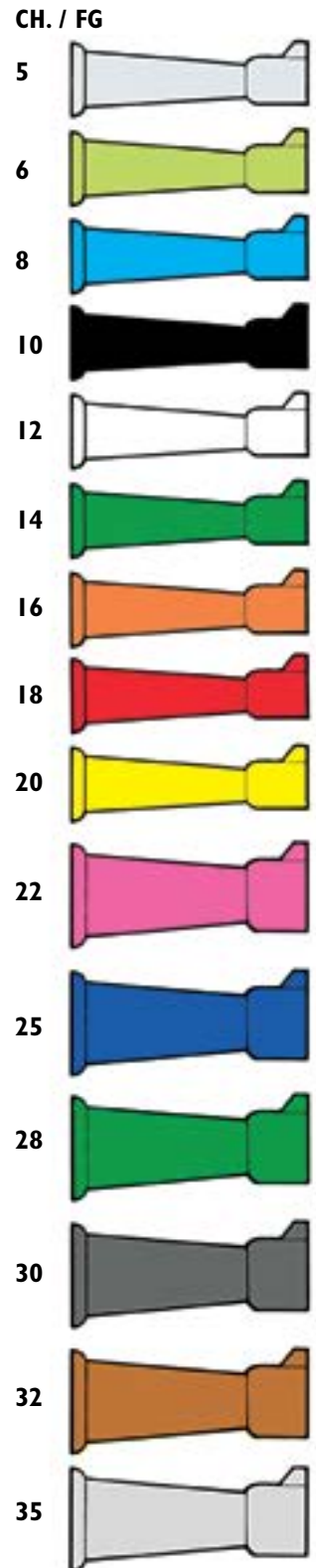

| DEUTSCH / ENGLISH | SEITE / PAGE | | |
|--|--------------|--|-------|
| DARMROHR / RECTAL TUBE | 8 | SAUG - SYSTEM / LOW VACUUM SYSTEM | 31-35 |
| DUODENAL - SONDE / LEVIN DUODENAL TUBE | 9-11 | HOCH - VACUUM SAUG - SYSTEM / HIGH VACUUM SYSTEM | 34 |
| MAGENSONDE / STOMACH TUBE | 12 | GESCHLOSSENES NIEDERDRUCK - VAKUUMSYSTEM / .. CLOSED LOW PRESSURE VACUUM SYSTEM | 35 |
| NÄHRSONDE PVC/PUR / FEEDING TUBE PVC/PUR | 13-16 | SILIKON - DRAIN / SILICONE TUBE | 36 |
| KINDERURINBEUTEL / PEDIATRIC URINE COLLECTOR | 17 | KAPILLAR - DRAIN / CAPILLARY DRAIN | 37 |
| SCHLEIMSAUGER / MUCUS EXTRACTOR | 17 | THORAX - DRAIN / THORACIC CATHETER | 37-38 |
| NABELVENEN - KATHETER / UMBILICAL CATHETER | 18 | SYSTEM ZUR BLUTENTNAHME / SYSTEM FOR BLOOD WITHDRAWAL | 38 |
| NABELSCHNURKLEMME / CORD CLAMP | 18 | PASSIVE DRAINAGE / PASSIVE DRAINAGE | 39 |
| NAMENSBÄNDER (NEUGEBORENE/ERWACHSENE) I.D. BRACELET (BABIES/ADULTS) | 18 | PLEURA DRAINAGE SET / PLEURA PUNCTURE SET | 40 |
| SAUGSCHLAUCH / SUCTION CONNECTING TUBE | 19-21 | SILIKONSCHLAUCH / SILICONE TUBING | 41 |
| BUBBLE - SCHLAUCH / BUBBLE TUBING | 20 | LATEXSCHLAUCH / LATEX TUBING | 42 |
| DOPPELSAUGROHR / POOL DRAIN | 22 | KATHETERSTOPFEN / SPIGOT | 43 |
| ABSAUGSATZ / SUCTION SET | 22-26 | VERBINDER / CONNECTOR | 43 |
| SAUGKANÜLE EINZELN MIT/OHNE HANDGRIFF / SUCTION CANNULA SEPARAT WITH/WITHOUT HANDLE | 27 | HAUTSCHREIBER / SKIN MARKER | 44 |
| REDON ZUBEHÖR / REDON SUPPLIES | 28 | SAUGREGULIERVENTIL / CONTROL VALVE | 44 |
| REDON NADEL / REDON NEEDLE | 29 | INFUSIONSZULEITUNG / EXTENSION SET | 44 |
| REDON DRAINAGE / PERFORATED TUBING | 30 | SCHLAUCHVERBINDER / CONNECTORS | 45 |
| REDON VERBINDUNGSSCHLAUCH / CONNECTING TUBING | 30 | ALLGEMEINE GESCHÄFTSBEDINGUNGEN / GENERAL TERMS AND CONDITIONS | 46-47 |



| Cat.-No.: | Größe / Size: |
|-----------|---------------|
| 140 0 18 | Ch 18 |
| 140 0 20 | Ch 20 |
| 140 0 22 | Ch 22 |
| 140 0 25 | Ch 25 |
| 140 0 28 | Ch 28 |
| 140 0 30 | Ch 30 |
| 140 0 32 | Ch 32 |
| 140 0 35 | Ch 35 |

**Darmrohr
atraumatisch**
Länge 40 cm
geschlossene Spitze
2 seitliche Augen

**Rectal tube
atraumatic**
length 40 cm
cylindrical
2 eyes

| Cat.-No.: | Größe / Size: |
|-----------|---------------|
| 141 0 18 | Ch 18 |
| 141 0 20 | Ch 20 |
| 141 0 22 | Ch 22 |
| 141 0 25 | Ch 25 |
| 141 0 28 | Ch 28 |
| 141 0 30 | Ch 30 |

**Darmrohr
atraumatisch**
Länge 30 cm
geschlossene Spitze
2 seitliche Augen

**Rectal tube
atraumatic**
length 30 cm
cylindrical
2 eyes

| Cat.-No.: | Größe / Size: |
|-----------|---------------|
| 142 0 06 | 6 mm |
| 142 0 08 | 8 mm |
| 142 0 10 | 10 mm |

Rektalsonde mit Ballon
Länge 30 cm
geschlossene Spitze
2 seitliche Augen
hochvolumiger Niederdruckballon
ca. 60 - 80 ml

Rectal tube with balloon
length 30 cm
cylindrical
2 eyes
high volume low pressure cuff
ca. 60 - 80 ml

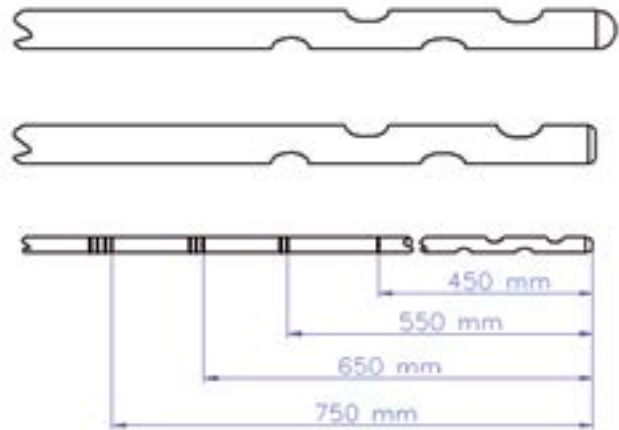

| Cat.-No.: | Größe / Size: | Duodenal - Sonde nach Levin |
|-----------|---------------|-----------------------------|
| 150 0 08 | Ch 08 | Länge 125 cm |
| 150 0 10 | Ch 10 | geschlossene Spitze |
| 150 0 12 | Ch 12 | 4 seitliche Augen |
| 150 0 14 | Ch 14 | graduiert bei |
| 150 0 16 | Ch 16 | 45, 55, 65, 75 cm |
| 150 0 18 | Ch 18 | |
| 150 0 20 | Ch 20 | |

Levin duodenal tube

length 125 cm
cylindrical
4 eyes
marked at
45, 55, 65, 75 cm

| Cat.-No.: | Größe / Size: | Duodenal - Sonde nach Levin |
|-----------|---------------|-----------------------------|
| 151 0 08 | Ch 08 | Länge 125 cm |
| 151 0 10 | Ch 10 | zentral offen |
| 151 0 12 | Ch 12 | 4 seitliche Augen |
| 151 0 14 | Ch 14 | graduiert bei |
| 151 0 16 | Ch 16 | 45, 55, 65, 75 cm |
| 151 0 18 | Ch 18 | |
| 151 0 20 | Ch 20 | |

Levin duodenal tube

length 125 cm
central opening
4 eyes
marked at
45, 55, 65, 75 cm

| Cat.-No.: | Größe / Size: | Duodenal - Sonde nach Levin, x-ray |
|-----------|---------------|------------------------------------|
| 152 0 08 | Ch 08 | Länge 125 cm |
| 152 0 10 | Ch 10 | geschlossene Spitze |
| 152 0 12 | Ch 12 | 4 seitliche Augen |
| 152 0 14 | Ch 14 | graduiert bei |
| 152 0 16 | Ch 16 | 45, 55, 65, 75 cm |
| 152 0 18 | Ch 18 | |
| 152 0 20 | Ch 20 | |

Levin duodenal tube with x-ray

length 125 cm
cylindrical
4 eyes
marked at
45, 55, 65, 75 cm

| Cat.-No.: | Größe / Size: | Duodenal - Sonde nach Levin, x-ray |
|-----------|---------------|------------------------------------|
| 153 0 08 | Ch 08 | Länge 125 cm |
| 153 0 10 | Ch 10 | zentral offen |
| 153 0 12 | Ch 12 | 4 seitliche Augen |
| 153 0 14 | Ch 14 | graduiert bei |
| 153 0 16 | Ch 16 | 45, 55, 65, 75 cm |
| 153 0 18 | Ch 18 | |
| 153 0 20 | Ch 20 | |

Levin duodenal tube with x-ray

length 125 cm
central opening
4 eyes
marked at
45, 55, 65, 75 cm



154

Cat.-No.: **Größe / Size:**

| | |
|----------|-------|
| 154 0 12 | Ch 12 |
| 154 0 14 | Ch 14 |
| 154 0 16 | Ch 16 |
| 154 0 18 | Ch 18 |

**Duodenal - Sonde
nach Levin, x-ray
aus Medicothan® mit
Universalkonnektor
und Verschlusskappe**

Länge 125 cm
geschlossene Spitze
4 seitliche Augen
graduiert bei 45, 55, 65, 75 cm

**Levin duodenal tube
with x-ray
made of Medicothane® with
universal coupling
and sealing plug**

length 125 cm
cylindrical
4 eyes
marked at 45, 55, 65, 75 cm

* Medicothan® ist das von MPI verwendete, medizinisch geeignete Polyurethan

* Medicothane® is the adequate medical Polyurethane used by MPI



156

| Cat.-No.: | Größe / Size: | Duodenal - Sonde nach Levin, x-ray mit Kappe |
|------------------|----------------------|--|
| 156 0 08 | Ch 08 | Länge 125 cm geschlossene Spitze 4 seitliche Augen graduiert bei 45, 55, 65, 75 cm |
| 156 0 10 | Ch 10 | |
| 156 0 12 | Ch 12 | |
| 156 0 14 | Ch 14 | |
| 156 0 16 | Ch 16 | |
| 156 0 18 | Ch 18 | |



159

| Cat.-No.: | Größe / Size: | Levin duodenal tube with x-ray with sealing plug |
|------------------|----------------------|--|
| 156 0 08 | Ch 08 | length 125 cm cylindrical 4 eyes marked at 45, 55, 65, 75 cm |
| 156 0 10 | Ch 10 | |
| 156 0 12 | Ch 12 | |
| 156 0 14 | Ch 14 | |
| 156 0 16 | Ch 16 | |
| 156 0 18 | Ch 18 | |

| Cat.-No.: | Größe / Size: | Duodenal - Sonde nach Levin, x-ray mit Kappe |
|------------------|----------------------|--|
| 157 0 08 | Ch 08 | Länge 125 cm zentral offen 4 seitliche Augen graduiert bei 45, 55, 65, 75 cm |
| 157 0 10 | Ch 10 | |
| 157 0 12 | Ch 12 | |
| 157 0 14 | Ch 14 | |
| 157 0 16 | Ch 16 | |
| 157 0 18 | Ch 18 | |
| 157 0 20 | Ch 20 | |

| Cat.-No.: | Größe / Size: | Levin duodenal tube with x-ray with sealing plug |
|------------------|----------------------|--|
| 157 0 08 | Ch 08 | length 125 cm central opening 4 eyes marked at 45, 55, 65, 75 cm |
| 157 0 10 | Ch 10 | |
| 157 0 12 | Ch 12 | |
| 157 0 14 | Ch 14 | |
| 157 0 16 | Ch 16 | |
| 157 0 18 | Ch 18 | |
| 157 0 20 | Ch 20 | |

| Cat.-No.: | Größe / Size: | Duodenal - Sonde nach Levin, x-ray aus Medicothan® mit Kappe |
|------------------|----------------------|--|
| 158 0 08 | Ch 08 | Länge 125 cm geschlossene Spitze 4 seitliche Augen graduiert bei 45, 55, 65, 75 cm |
| 158 0 10 | Ch 10 | |
| 158 0 12 | Ch 12 | |
| 158 0 14 | Ch 14 | |
| 158 0 16 | Ch 16 | |
| 158 0 18 | Ch 18 | |

| Cat.-No.: | Größe / Size: | Levin duodenal tube with x-ray made of Medicothane® with sealing plug |
|------------------|----------------------|--|
| 158 0 08 | Ch 08 | length 125 cm cylindrical 4 eyes marked at 45, 55, 65, 75 cm |
| 158 0 10 | Ch 10 | |
| 158 0 12 | Ch 12 | |
| 158 0 14 | Ch 14 | |
| 158 0 16 | Ch 16 | |
| 158 0 18 | Ch 18 | |

| Cat.-No.: | Größe / Size: | Duodenal - Sonde nach Levin, x-ray aus Medicothan® mit Kappe |
|------------------|----------------------|--|
| 159 0 08 | Ch 08 | Länge 125 cm zentral offen 4 seitliche Augen graduiert bei 45, 55, 65, 75 cm |
| 159 0 10 | Ch 10 | |
| 159 0 12 | Ch 12 | |
| 159 0 14 | Ch 14 | |
| 159 0 16 | Ch 16 | |
| 159 0 18 | Ch 18 | |

| Cat.-No.: | Größe / Size: | Levin duodenal tube with x-ray made of Medicothane® with sealing plug |
|------------------|----------------------|--|
| 159 0 08 | Ch 08 | length 125 cm central opening 4 eyes marked at 45, 55, 65, 75 cm |
| 159 0 10 | Ch 10 | |
| 159 0 12 | Ch 12 | |
| 159 0 14 | Ch 14 | |
| 159 0 16 | Ch 16 | |
| 159 0 18 | Ch 18 | |



162



165

| Cat.-No.: | Größe / Size: |
|-----------|---------------|
| 160 0 08 | Ch 08 |
| 160 0 10 | Ch 10 |
| 160 0 12 | Ch 12 |
| 160 0 14 | Ch 14 |
| 160 0 16 | Ch 16 |
| 160 0 18 | Ch 18 |
| 160 0 20 | Ch 20 |

Magensonde
 Länge 85 cm
 zentral offen
 4 seitliche Augen
 graduiert bei
 45, 55, 65, 75 cm

Stomach tube
 length 85 cm
 central opening
 4 eyes
 marked at
 45, 55, 65, 75 cm

| Cat.-No.: | Größe / Size: |
|-----------|---------------|
| 166 0 08 | Ch 08 |
| 166 0 10 | Ch 10 |
| 166 0 12 | Ch 12 |
| 166 0 14 | Ch 14 |
| 166 0 16 | Ch 16 |
| 166 0 18 | Ch 18 |
| 166 0 20 | Ch 20 |

Magensonde
 Länge 85 cm
 geschlossene Spitze
 2 seitliche Augen
 graduiert bei
 45, 55, 65, 75 cm

Stomach tube
 length 85 cm
 cylindrical
 2 eyes
 marked at
 45, 55, 65, 75 cm

| Cat.-No.: | Größe / Size: |
|-----------|---------------|
| 162 0 14 | Ch 14 |
| 162 0 16 | Ch 16 |
| 162 0 18 | Ch 18 |

Magensonde mit Plastikmandrin
 Länge 100 cm
 geschlossene Spitze
 4 seitliche Augen
 graduiert bei
 45, 55, 65, 75 cm

Stomach tube with plastic mandrin
 length 100 cm
 cylindrical
 4 eyes
 marked at
 45, 55, 65, 75 cm

| Cat.-No.: | Größe / Size: |
|-----------|---------------|
| 165 0 18 | Ch 18 |
| 165 0 20 | Ch 20 |
| 165 0 22 | Ch 22 |
| 165 0 25 | Ch 25 |
| 165 0 28 | Ch 28 |
| 165 0 30 | Ch 30 |
| 165 0 32 | Ch 32 |
| 165 0 35 | Ch 35 |

Magenschlauch
 Länge 80 cm
 geschlossene Spitze
 2 seitliche Augen
 ohne Graduierung

Stomach tube
 length 80 cm
 cylindrical
 2 eyes
 not marked



| Cat.-No.: | Größe / Size: | Nährsonde | Feeding tube |
|-----------|---------------|---------------------|-----------------|
| 418 0 04 | Ch 04 | Länge 40 cm | length 40 cm |
| 418 0 05 | Ch 05 | Luer - Ansatz mit | Luer fitting |
| 418 0 06 | Ch 06 | Verschlussstopfen | with cap |
| 418 0 08 | Ch 08 | geschlossene Spitze | cylindrical |
| 418 0 10 | Ch 10 | 2 seitliche Augen | 2 side eyes |
| 418 0 12 | Ch 12 | graduiert bei 20 cm | marked at 20 cm |
| | | vom distalen Ende | from distal end |
| | | längsverpackt | straight packed |
| | | x-ray | x-ray |

| Cat.-No.: | Größe / Size: | Nährsonde | Feeding tube |
|-----------|---------------|---------------------|-----------------|
| 420 0 04 | Ch 04 | Länge 50 cm | length 50 cm |
| 420 0 05 | Ch 05 | Luer - Ansatz mit | Luer fitting |
| 420 0 06 | Ch 06 | Verschlussstopfen | with cap |
| 420 0 08 | Ch 08 | geschlossene Spitze | cylindrical |
| 420 0 10 | Ch 10 | 2 seitliche Augen | 2 side eyes |
| 420 0 12 | Ch 12 | graduiert bei 20 cm | marked at 20 cm |
| | | vom distalen Ende | from distal end |
| | | rundverpackt | round packed |
| | | x-ray | x-ray |

| Cat.-No.: | Größe / Size: | Nährsonde aus Medicothan® | Feeding tube made of Medicothane® |
|-----------|---------------|------------------------------|--------------------------------------|
| 422 0 04 | Ch 04 | Länge 50 cm | length 50 cm |
| 422 0 05 | Ch 05 | Luer - Ansatz mit | Luer fitting |
| 422 0 06 | Ch 06 | Verschlussstopfen | with cap |
| 422 0 08 | Ch 08 | geschlossene Spitze | cylindrical |
| 422 0 10 | Ch 10 | 2 seitliche Augen | 2 side eyes |
| 422 0 12 | Ch 12 | graduiert bei 20 cm | marked at 20 cm |
| | | vom distalen Ende | from distal end |
| | | rundverpackt | round packed |
| | | x-ray | x-ray |



Cat.-No.: **Größe / Size:**

425 0 05 Ch 05
 425 0 06 Ch 06
 425 0 08 Ch 08
 425 0 10 Ch 10
 425 0 12 Ch 12

Nährsonde
 Länge 100 cm
 Luer - Ansatz mit
 Verschlussstopfen
 geschlossene Spitze
 2 seitliche Augen
 graduiert bei
 25, 50, 75 cm
 vom distalen Ende
 rundverpackt
 x-ray

Feeding tube
 length 100 cm
 Luer fitting
 with cap
 cylindrical
 2 side eyes
 marked at
 25, 50, 75 cm
 from distal end
 round packed
 x-ray

Cat.-No.: **Größe / Size:**

427 0 05 Ch 05
 427 0 06 Ch 06
 427 0 08 Ch 08
 427 0 10 Ch 10
 427 0 12 Ch 12

**Nährsonde
 aus Medicothane®**
 Länge 100 cm
 Luer - Ansatz mit
 Verschlussstopfen
 geschlossene Spitze
 2 seitliche Augen
 graduiert bei
 25, 50, 75 cm
 vom distalen Ende
 rundverpackt
 x-ray

**Feeding tube
 made of Medicothane®**
 length 100 cm
 Luer fitting
 with cap
 cylindrical
 2 side eyes
 marked at
 25, 50, 75 cm
 from distal end
 round packed
 x-ray



429 5 01



429 5 02



429 5 03



Detail

Cat.-No.:
429 5 01

**Schwerkraft-Überleitsystem
für enterale Ernährung**
für Kronkorkenflaschen
mit Rollenklemme
und Flaschenaufhänger

**Gravity Infusion Transfer System
for enteral feeding**
for crown cap bottles
with roll-clip
and hanger

Cat.-No.:
429 5 02

**Schwerkraft-Überleitsystem
für enterale Ernährung**
mit Dorn ohne Tropfkammer
für vorgefüllte Ernährungsbeutel
mit Rollenklemme

**Gravity Infusion Transfer System
for enteral feeding**
with pin, without draining chamber
for pre-filled feeding bags
with roll-clip

Cat.-No.:
429 5 03

**Pumpen-Überleitsystem
für enterale Ernährung**
mit Rollenklemme
und Universaladapter

**Pump Infusion Transfer System
for enteral feeding**
with roll-clip
and universal adapter



Nährsonde nach DIN EN 1615
Feeding tube acc. DIN EN 1615

| Cat.-No.: | Größe / Size: | Nährsonde | Feeding tube |
|-----------|---------------|--|------------------------------------|
| 418 5 04 | Ch 04 | Länge 40 cm | length 40 cm |
| 418 5 05 | Ch 05 | LL (männlich) | LL (male) |
| 418 5 06 | Ch 06 | mit Verschlussstopfen | with cap |
| 418 5 08 | Ch 08 | geschlossene Spitze | cylindrical |
| 418 5 10 | Ch 10 | 2 seitliche Augen | 2 side eyes |
| 418 5 12 | Ch 12 | graduiert bei 20 cm vom distalen Ende | marked at 20 cm from distal end |
| | | längsverpackt | straight packed |
| | | x-ray | x-ray |

| Cat.-No.: | Größe / Size: | Nährsonde | Feeding tube |
|-----------|---------------|---|---|
| 425 5 05 | Ch 05 | Länge 100 cm | length 100 cm |
| 425 5 06 | Ch 06 | LL (männlich) | LL (male) |
| 425 5 08 | Ch 08 | mit Verschlussstopfen | with cap |
| 425 5 10 | Ch 10 | geschlossene Spitze | cylindrical |
| 425 5 12 | Ch 12 | 2 seitliche Augen | 2 side eyes |
| | | graduiert bei 25, 50, 75 cm vom distalen Ende | marked at 25, 50, 75 cm from distal end |
| | | rundverpackt | round packed |
| | | x-ray | x-ray |



430 /431



441



440

Cat.-No.:
430 0 00

Kinder - Urinbeutel zum Ankleben
unsteril, 100 ml
für Mädchen und Jungen
mit Schaumstoffring

Pediatric urine collector
non sterile, 100 ml
for boys and girls
with PU-ring

Cat.-No.:
431 0 00

Kinder - Urinbeutel zum Ankleben
steril, 100 ml
für Mädchen und Jungen
mit Schaumstoffring

Pediatric urine collector
sterile, 100 ml
for boys and girls
with PU-ring

Cat.-No.: **Größe / Size:**
440 0 08 Ch 08
440 0 10 Ch 10
440 0 12 Ch 12
440 0 14 Ch 14

Schleimsauger
40 ml

Mucus extractor
40 ml

Cat.-No.: **Größe / Size:**
441 0 08 Ch 08
441 0 10 Ch 10
441 0 12 Ch 12
441 0 14 Ch 14

Schleimsauger
mit hydrophobem Filter
40 ml

Mucus extractor
with hydrophobic filter
40 ml

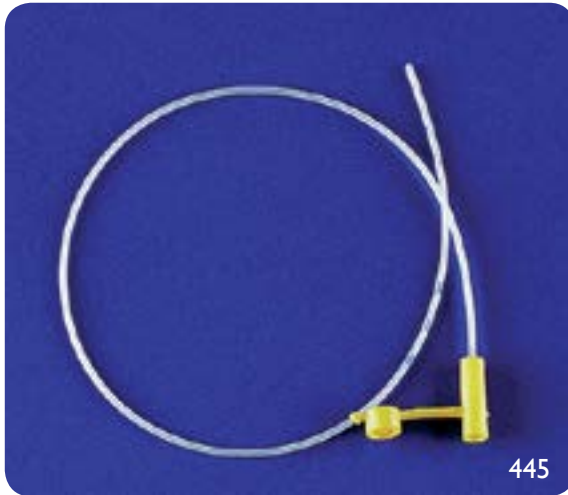

Cat.-No.:
 445 0 04
 445 0 05
 445 0 06
 445 0 08

Größe / Size:
 Ch 04
 Ch 05
 Ch 06
 Ch 08

**Nabelvenen - Katheter
 aus Medicothan®**
 Länge 38 cm
 zentrale Öffnung
 2 seitliche Augen
 markiert
 mit LUER - Ansatz
 Verschlussstopfen

**Umbilical catheter
 made of Medicothane®**
 length 38 cm
 central opening
 2 side eyes
 marked
 LUER - fitting
 with cap

Cat.-No.:
 460 0 02
 460 0 04

200 pcs/box
 400 pcs/box

Nabelschnurklemme

Cord clamp

Cat.-No.:
 461 0 00

blau

**Namensband
 für Neugeborene**
 mit Steckkarte
 blau
 unsteril

**I.D. Bracelet
 for babies**
 pocket type
 blue
 non sterile

Cat.-No.:
 461 0 01

pink

**Namensband
 für Neugeborene**
 mit Steckkarte
 pink
 unsteril

**I.D. Bracelet
 for babies**
 pocket type
 pink
 non sterile

Cat.-No.:
 462 0 00

weiß

**Namensband
 für Erwachsene**
 mit Steckkarte
 weiß
 unsteril

**I.D. Bracelet
 for adults**
 pocket type
 white
 non sterile



-andere Ausführungen auf Anfrage- -other versions on request-

| | | | |
|------------------------------|-------------------------------|---|---|
| Cat.-No.: 520 0 25 | Größe / Size: Ch 25 | Saugschlauch Länge 210 cm 1 Trichter | Suction connecting tube length 210 cm 1 funnel |
| Cat.-No.: 521 0 25 | Größe / Size: Ch 25 | Saugschlauch Länge 210 cm 2 Trichter | Suction connecting tube length 210 cm 2 funnels |
| Cat.-No.: 522 0 25 | Größe / Size: Ch 25 | Saugschlauch Länge 210 cm 2 Trichter 1 Fingerventil 926 000 | Suction connecting tube length 210 cm 2 funnels 1 control valve 926 000 |
| Cat.-No.: 523 0 25 | Größe / Size: Ch 25 | Saugschlauch Länge 300 cm 1 Trichter | Suction connecting tube length 300 cm 1 funnel |
| Cat.-No.: 524 0 25 | Größe / Size: Ch 25 | Saugschlauch Länge 300 cm 2 Trichter | Suction connecting tube length 300 cm 2 funnels |



531 0 30



548 / 549

| | | | |
|------------------------------|-------------------------------|---|--|
| Cat.-No.: 530 0 30 | Größe / Size: Ch 30 | Saugschlauch Länge 210 cm 1 Trichter | Suction connecting tube length 210 cm 1 funnel |
| Cat.-No.: 531 0 30 | Größe / Size: Ch 30 | Saugschlauch Länge 210 cm 2 Trichter | Suction connecting tube length 210 cm 2 funnels |
| Cat.-No.: 533 0 30 | Größe / Size: Ch 30 | Saugschlauch Länge 300 cm 1 Trichter | Suction connecting tube length 300 cm 1 funnel |
| Cat.-No.: 534 0 30 | Größe / Size: Ch 30 | Saugschlauch Länge 300 cm 2 Trichter | Suction connecting tube length 300 cm 2 funnels |

- Bubbleschlauch im Spenderkarton -
- Bubble tubing packed in a box -

| | | | |
|------------------------------|-------------------------------|--|---|
| Cat.-No.: 548 0 00 | Größe / Size: Ch 22 | Bubbleschlauch, PVC 5 x 7,5 mm 30 m / Rolle je 1 Bubble / m | Bubble tubing, PVC 5 x 7,5 mm 30 m each reel bubbles every 1 m |
| Cat.-No.: 549 0 00 | Größe / Size: Ch 30 | Bubbleschlauch, PVC 7 x 10,5 mm 30 m / Rolle je 1 Bubble / m | Bubble tubing, PVC 7 x 10,5 mm 30 m each reel bubbles every 1 m |

**Saugschlauch mit Kapillaren
(nicht kollabierbar), steril**

**Suction connecting tube with
capillary (non collapsable),
sterile**



Cat.-No.: 535 0 25
Größe / Size: Ch 25

**Saugschlauch
mit Kapillaren**
Länge 210 cm
1 Trichter

**Suction connecting tube
capillary type**
length 210 cm
1 funnel

Cat.-No.: 536 0 25
Größe / Size: Ch 25

**Saugschlauch
mit Kapillaren**
Länge 210 cm
2 Trichter

**Suction connecting tube
capillary type**
length 210 cm
2 funnels

Cat.-No.: 537 0 25
Größe / Size: Ch 25

**Saugschlauch
mit Kapillaren**
Länge 300 cm
1 Trichter

**Suction connecting tube
capillary type**
length 300 cm
1 funnel

Cat.-No.: 538 0 25
Größe / Size: Ch 25

**Saugschlauch
mit Kapillaren**
Länge 300 cm
2 Trichter

**Suction connecting tube
capillary type**
length 300 cm
2 funnels

Cat.-No.: 541 0 30
Größe / Size: Ch 30

**Saugschlauch
mit Kapillaren**
Länge 300 cm
1 Trichter

**Suction connecting tube
capillary type**
length 300 cm
1 funnel

Cat.-No.: 542 0 30
Größe / Size: Ch 30

**Saugschlauch
mit Kapillaren**
Länge 300 cm
2 Trichter

**Suction connecting tube
capillary type**
length 300 cm
2 funnels

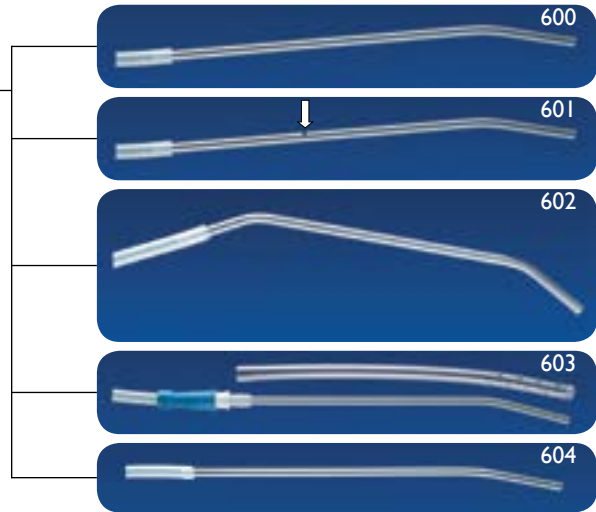

Cat.-No.:
600 0 15
600 0 18
600 0 22
600 0 24
600 0 30

Größe / Size:
Ch 15
Ch 18
Ch 22
Ch 24
Ch 30

Absaugatz
Schlauch und Kanüle
Länge 210 cm
1 Trichter
gebogene Kanüle

Suction set
tube and cannula
length 210 cm
1 funnel
bent suction cannula

Cat.-No.:
601 0 15
601 0 18
601 0 22
601 0 24
601 0 30

Größe / Size:
Ch 15
Ch 18
Ch 22
Ch 24
Ch 30

Absaugatz
Schlauch und Kanüle
Länge 210 cm
1 Trichter
gebogene Kanüle
mit Bohrung

Suction set
tube and cannula
length 210 cm
1 funnel
bent suction cannula
with vent

Cat.-No.:
602 0 18
602 0 22
602 0 24

Größe / Size:
Ch 18
Ch 22
Ch 24

Absaugatz
Schlauch und Kanüle
Länge 210 cm
1 Trichter
doppelt gebogene Kanüle

Suction set
tube and cannula
length 210 cm
1 funnel
double bent cannula

Cat.-No.:
603 0 00

Größe / Size:
Ch 32 / 18

Doppelsaugrohr
Schlauch und Kanüle
Länge 210 cm
1 Trichter
Außenrohr Ch 32
flexibel, perforiert
Innenrohr Ch 18
mit Siebspitze

Pool Drain
tube and cannula
length 210 cm
1 funnel
outer tube size 32
flexible, perforated
inner tube size 18 with
4 side holes

Cat.-No.:
604 0 18
604 0 22
604 0 24
604 0 30

Größe / Size:
Ch 18
Ch 22
Ch 24
Ch 30

Absaugatz
Schlauch und Kanüle
Länge 210 cm
1 Trichter
gebogene Kanüle
Siebspitze

Suction set
tube and cannula
length 210 cm
1 funnel
bent suction cannula
with 4 side holes

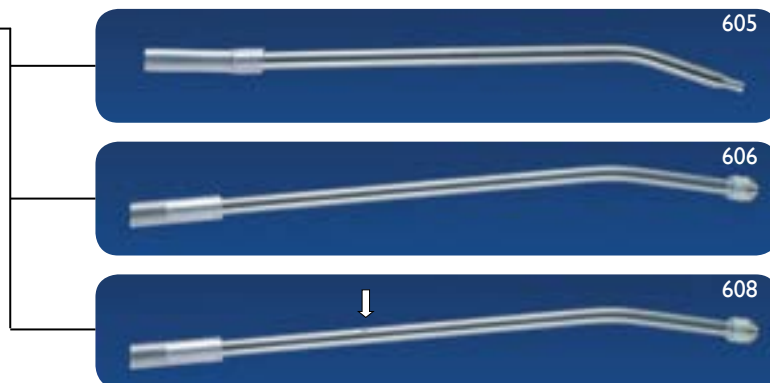

| | | | |
|------------------|----------------------|---|--|
| Cat.-No.: | Größe / Size: | Absaugsatz | Suction set |
| 605 0 15 | Ch 15 | Schlauch und Kanüle | tube and cannula |
| 605 0 18 | Ch 18 | Länge 210 cm | length 210 cm |
| 605 0 22 | Ch 22 | 1 Trichter | 1 funnel |
| 605 0 24 | Ch 24 | gebogene, abgeflachte Kanüle | bent flattened cannula |
| 605 0 30 | Ch 30 | | |
| Cat.-No.: | Größe / Size: | Absaugatz | Suction set |
| 606 0 18 | Ch 18 | Schlauch und Kanüle | tube and cannula |
| 606 0 22 | Ch 22 | Länge 210 cm | length 210 cm |
| | | 1 Trichter | 1 funnel |
| | | Körbchen an der Kanülenspitze | bent cannula with perforated cap |
| Cat.-No.: | Größe / Size: | Absaugatz | Suction set |
| 608 0 18 | Ch 18 | „Yankauer“ | „Yankauer“ |
| 608 0 22 | Ch 22 | Schlauch und Kanüle | tube and cannula |
| | | Länge 210 cm | length 210 cm |
| | | 1 Trichter | 1 funnel |
| | | Körbchen an der Kanülenspitze und Bohrung | bent cannula with perforated cap with vent |
| | | Saugregulierung | |

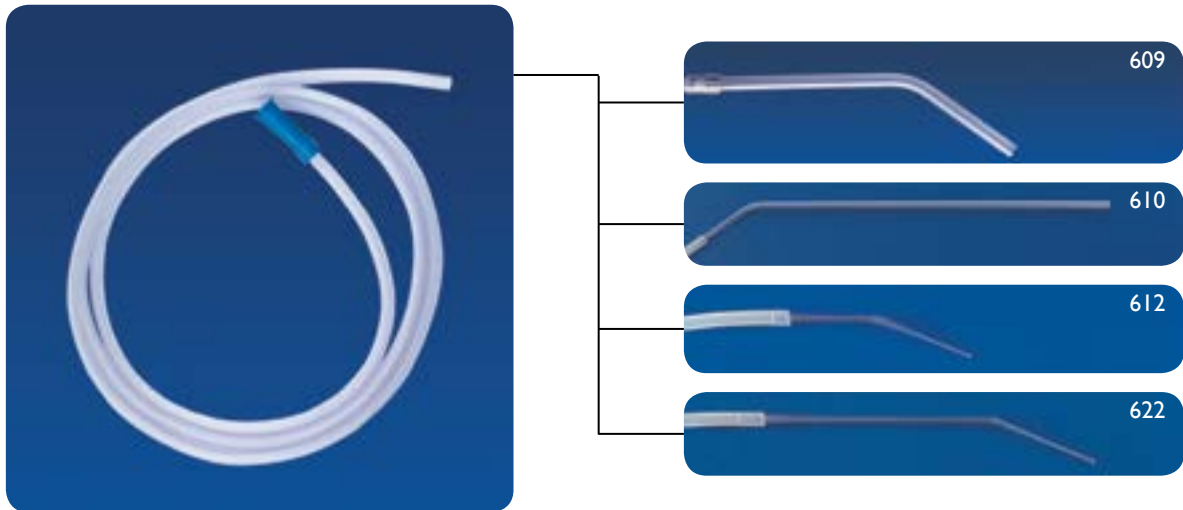

Die unten angegebene Größe entspricht dem Durchmesser der Kanüle. – The size is the diameter of the cannula.

| Cat.-No.: | Größe / Size: | Absaugsatz | Suction set |
|-----------|---------------|--|--|
| 609 0 30 | Ch 30 | vaginal Schlauch und Kanüle Länge 210 cm 1 Trichter stark gebogene Saugkanüle | vaginal tube and cannula length 210 cm 1 funnel cannula bent in the middle |
| 610 0 24 | Ch 24 | für Rektoskopie Schlauch und Kanüle Länge 250 cm 1 Trichter 50 cm lange, gerade Saugkanüle | rectoscopy tube and cannula length 250 cm 1 funnel 50 cm long straight cannula |
| 612 0 00 | | „micro-kurz“ (11 cm) Schlauch und Kanüle Länge 210 cm 1 Trichter gebogene Saugkanüle spitz zulaufend AD = 3 mm | "micro-short" (11 cm) tube and cannula length 210 cm 1 funnel tapered cannula Tip OD = 3 mm |
| 622 0 00 | | „micro-lang“ (22 cm) Schlauch und Kanüle Länge 210 cm 1 Trichter gebogene Saugkanüle spitz zulaufend AD = 3 mm | "micro-long" (22 cm) tube and cannula length 210 cm 1 funnel tapered cannula Tip OD = 3 mm |

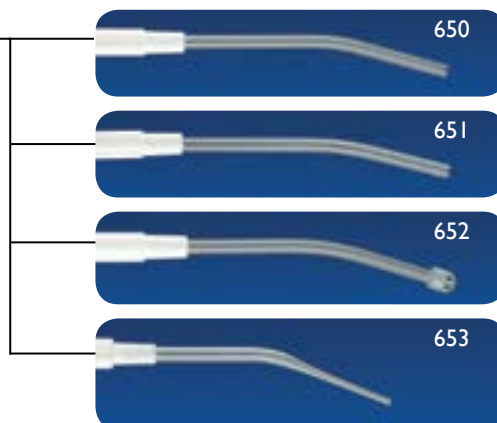

| | | | |
|--|---|--|--|
| Cat.-No.: 650 0 18 650 0 24 650 0 30 | Größe / Size: Ch 18 Ch 24 Ch 30 | Absaugatz mit Handgriff Schlauch und Kanüle Länge 230 cm 2 Trichter | Suction set with handle tube and cannula length 230 cm 2 funnels |
| Cat.-No.: 651 0 18 651 0 24 651 0 30 | Größe / Size: Ch 18 Ch 24 Ch 30 | Absaugatz mit Handgriff 4 seitliche Bohrungen Schlauch und Kanüle Länge 230 cm 2 Trichter | Suction set with handle 4 small side holes tube and cannula length 230 cm 2 funnels |
| Cat.-No.: 652 0 18 652 0 22 | Größe / Size: Ch 18 Ch 22 | Absaugatz mit Handgriff Körbchen Schlauch und Kanüle Länge 230 cm 2 Trichter | Suction set with handle perforated cap tube and cannula length 230 cm 2 funnels |
| Cat.-No.: 653 0 18 | Größe / Size: 3 mm | Absaugatz mit Handgriff „micro-kurz“ (11 cm) Schlauch und Kanüle Länge 220 cm 2 Trichter gebogen ID = 3 mm | Suction set with handle "micro-short" (11 cm) tube and cannula length 220 cm 2 funnels tapered cannula ID = 3 mm |

mit Saugregulierung / with vent

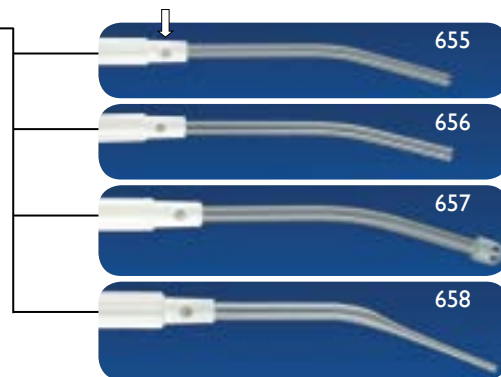

| | | | |
|--|---|---|--|
| Cat.-No.: 655 0 18 655 0 24 655 0 30 | Größe / Size: Ch 18 Ch 24 Ch 30 | Absaugatz mit Handgriff Schlauch und Kanüle Länge 230 cm 2 Trichter | Suction set with handle tube and cannula length 230 cm 2 funnels |
| Cat.-No.: 656 0 18 656 0 24 656 0 30 | Größe / Size: Ch 18 Ch 24 Ch 30 | Absaugatz mit Handgriff 4 seitliche Bohrungen Schlauch und Kanüle Länge 230 cm 2 Trichter | Suction set with handle 4 small side holes tube and cannula length 230 cm 2 funnels |
| Cat.-No.: 657 0 18 657 0 22 | Größe / Size: Ch 18 Ch 22 | Absaugatz mit Handgriff Korbchen Schlauch und Kanüle Länge 230 cm 2 Trichter | Suction set with handle perforated cap tube and cannula length 230 cm 2 funnels |
| Cat.-No.: 658 0 18 | Größe / Size: 3 mm | Absaugatz mit Handgriff Typ: „micro-kurz“ Schlauch und Kanüle Länge 220 cm 2 Trichter gebogen Di = 3 mm | Suction set with handle type: "micro-short" tube and cannula length 220 cm 2 funnels tapered cannula ID = 3 mm |

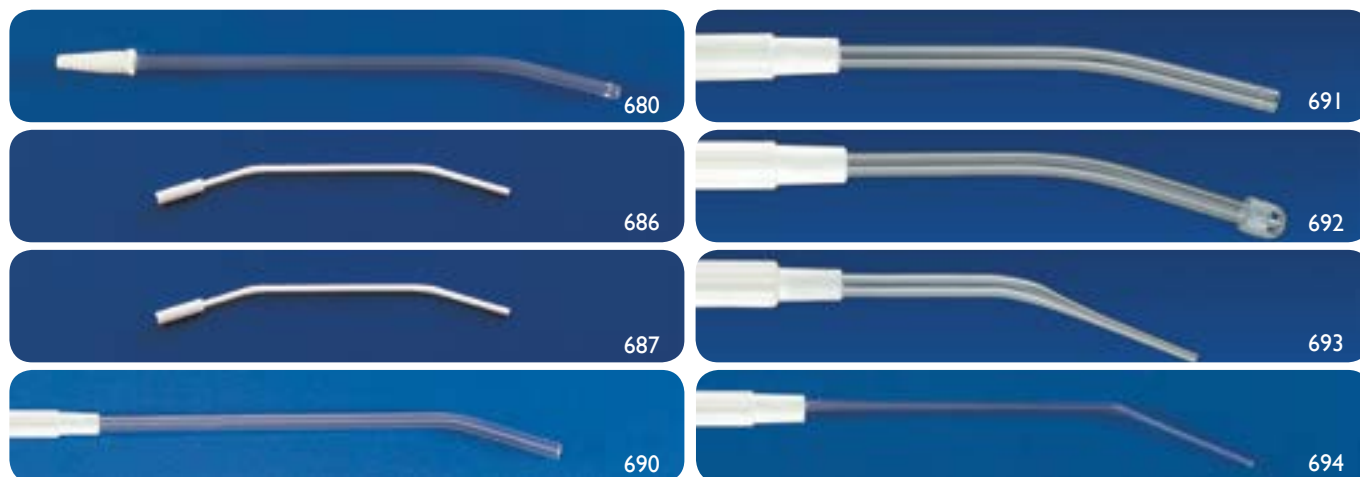

| Cat.-No.: | Größe / Size: | Saugkanüle | Suction cannula |
|----------------------------------|-------------------------|--|---|
| 680 0 22 | Ch 22 | gebogen mit 4 Löchern | bent with 4 small side eyes |
| 686 0 00 | 3 mm | Saugkanüle 17 cm lang Da = 3 mm | Suction cannula length 17 cm OD = 3 mm |
| 687 0 00 | 4 mm | Saugkanüle 17 cm lang Da = 4 mm | Suction cannula length 17 cm OD = 4 mm |
| 690 0 18 690 0 24 690 0 30 | Ch 18 Ch 24 Ch 30 | Saugkanüle mit Handgriff gebogen | Suction cannula with handle bent |
| 691 0 18 691 0 24 691 0 30 | Ch 18 Ch 24 Ch 30 | Saugkanüle mit Handgriff gebogen 4 seitliche Löcher | Suction cannula with handle bent 4 small side holes |
| 692 0 18 692 0 22 | Ch 18 Ch 22 | Saugkanüle mit Handgriff gebogen mit Körbchen | Suction cannula with handle bent with perforated cap |
| 693 0 18 | 3 mm | Saugkanüle mit Handgriff, kurz gebogen, spitz Da = 3 mm | Suction cannula with handle, short bent, pointed OD = 3 mm |
| 694 0 18 | 3 mm | Saugkanüle mit Handgriff, lang gebogen, spitz Da = 3 mm | Suction cannula with handle, long bent, pointed OD = 3 mm |



Cat.-No.:
700 0 00

Redon - Flasche, Glas
500 ml graduiert, unsteril

Bottle, glass
500 ml, marked, non sterile

Cat.-No.:
702 0 00

Manometerstopfen
Gummi, grün
unsteril

Manometric stopper
rubber, green
non sterile

Cat.-No.:
704 0 00

Schraubverschluss
autoklavierbar, unsteril

Bottle screw cap
autoclave, non sterile

Cat.-No.:
706 0 00

Schlauchklemme
autoklavierbar
unsteril

Tube - clamp
autoclave
non sterile

Cat.-No.:
713 0 00

Universal - Y - Verbinder
zum Anschluss von
2 Drainagen, unsteril
Ch 8 - 18

All size - Y - coupling
to connect 2 tubings
with one bottle, non sterile
Ch 8 - 18

Cat.-No.:
714 0 00

Universal - Verbinder
Ch 8 - 18, unsteril

All size coupling
Ch 8 - 18, non sterile

Cat.-No.:
715 0 00

Doppelverbinder
Gummi
Ch 8 - 12
unsteril

Double connector
rubber
Ch 8 - 12
non sterile



720

| Cat.-No.: | Größe / Size: |
|------------------|----------------------|
| 720 0 06 | Ch 06 |
| 720 0 08 | Ch 08 |
| 720 0 10 | Ch 10 |
| 720 0 12 | Ch 12 |
| 720 0 14 | Ch 14 |
| 720 0 16 | Ch 16 |
| 720 0 18 | Ch 18 |

Redon - Nadel
leicht gebogen
med. Stahl
steril

Redon - needle
bent
stainless steel
sterile



721

| Cat.-No.: | Größe / Size: |
|------------------|----------------------|
| 721 0 06 | Ch 06 |
| 721 0 08 | Ch 08 |
| 721 0 10 | Ch 10 |
| 721 0 12 | Ch 12 |
| 721 0 14 | Ch 14 |
| 721 0 16 | Ch 16 |
| 721 0 18 | Ch 18 |

Redon - Nadel
90° gebogen
med. Stahl
steril

Redon - needle
bent 90°
stainless steel
sterile



722

| Cat.-No.: | Größe / Size: |
|------------------|----------------------|
| 722 0 08 | Ch 08 |
| 722 0 10 | Ch 10 |
| 722 0 12 | Ch 12 |
| 722 0 14 | Ch 14 |
| 722 0 16 | Ch 16 |
| 722 0 18 | Ch 18 |

Redon - Nadel
leicht gebogen
med. Stahl
Lanzettenschliff
steril

Redon - needle
bent
stainless steel
lancet type
sterile



758



755



750



764

| Cat.-No.: | Größe / Size: |
|-----------|---------------|
| 750 0 06 | Ch 06 |
| 750 0 08 | Ch 08 |
| 750 0 09 | Ch 09 |
| 750 0 10 | Ch 10 |
| 750 0 12 | Ch 12 |
| 750 0 14 | Ch 14 |
| 750 0 16 | Ch 16 |
| 750 0 18 | Ch 18 |

Redon - Drain
Länge 50 cm
7 cm kreuzperforiert
markiert
doppelt verpackt
x-ray

Perforated tubing
length 50 cm
7 cm perforated
marked
double packed
x-ray

| Cat.-No.: | Größe / Size: |
|-----------|---------------|
| 755 0 06 | Ch 06 |
| 755 0 08 | Ch 08 |
| 755 0 09 | Ch 09 |
| 755 0 10 | Ch 10 |
| 755 0 12 | Ch 12 |
| 755 0 14 | Ch 14 |
| 755 0 16 | Ch 16 |
| 755 0 18 | Ch 18 |

Redon - Drain
Länge 50 cm
14 cm kreuzperforiert
markiert
doppelt verpackt
x-ray

Perforated tubing
length 50 cm
14 cm perforated
marked
double packed
x-ray

| Cat.-No.: | Größe / Size: |
|-----------|---------------|
| 758 0 06 | Ch 06 * |
| 758 0 08 | Ch 08 |
| 758 0 10 | Ch 10 |
| 758 0 12 | Ch 12 |
| 758 0 14 | Ch 14 |
| 758 0 16 | Ch 16 |
| 758 0 18 | Ch 18 |

Redon - Drain
Länge 50 cm
14 cm kreuzperforiert
auf Nadel montiert
markiert
doppelt verpackt
x-ray
* nur 7 cm perforiert

Perforated tubing
length 50 cm
14 cm perforated
mounted on trocar
marked
double packed
x-ray
* only 7 cm perforated

| Cat.-No.: |
|-----------|
| 764 0 00 |

Redon - Verbindungsschlauch
Länge 110 cm
mit Konnektor
für Drains Ch 8 - 18

Redon - connecting tube
length 110 cm
with coupling
for tubing Ch 8 - 18



Unterdruck max. 200 mb
negative pressure max. 200 mb

| | | | |
|--|--|--|---|
| Cat.-No.: 766 0 06 766 0 08 | Größe / Size: Ch 06 Ch 08 | Saugbalg „Mini - Piccolo“ 20 ml komplett mit Drain und Nadel | Suction bottle "Mini - Piccolo" 20 ml with drain and needle |
| Cat.-No.: 767 0 06 767 0 08 | Größe / Size: Ch 06 Ch 08 | Saugbalg „Mini - Piccolo“ 20 ml mit Drain ohne Nadel | Suction bottle "Mini - Piccolo" 20 ml with drain without needle |
| Cat.-No.: 770 0 06 770 0 08 | Größe / Size: Ch 06 Ch 08 | Saugbalg „Piccolo“ 30 ml komplett mit Drain und Nadel | Suction bottle "Piccolo" 30 ml with drain and needle |
| Cat.-No.: 771 0 06 771 0 08 | Größe / Size: Ch 06 Ch 08 | Saugbalg „Piccolo“ 30 ml mit Drain ohne Nadel | Suction bottle "Piccolo" 30 ml with drain without needle |



Unterdruck max. 200 mb
negative pressure max. 200 mb

Cat.-No.:
777 0 00

QUICKY - Saugflasche
500 ml Faltenbalg
mit Verbindungsschlauch
und **Aufhänger**
doppelt verpackt

QUICKY suction
bottle 500 ml
connecting tube
and **hanger**
double packed

Cat.-No.: **Größe / Size:**
778 0 08 Ch 08
778 0 10 Ch 10
778 0 12 Ch 12
778 0 14 Ch 14
778 0 16 Ch 16
778 0 18 Ch 18

QUICKY - Saugflasche
500 ml Faltenbalg
mit Verbindungsschlauch
Aufhänger und Drain
doppelt verpackt

QUICKY suction
bottle 500 ml
connecting tube
hanger and drain
double packed

Cat.-No.: **Größe / Size:**
779 0 08 Ch 08
779 0 10 Ch 10
779 0 12 Ch 12
779 0 14 Ch 14
779 0 16 Ch 16
779 0 18 Ch 18

QUICKY - Saugflasche
500 ml Faltenbalg
mit Verbindungsschlauch
Aufhänger und Drain
und **Nadel**
doppelt verpackt

QUICKY suction
bottle 500 ml
connecting tube
hanger and drain
and **needle**
double packed

Unterdruck max. 200 mb
negative pressure max. 200 mb



778 2

Cat.-No.:

777 2 00

Mini QUICKY

Saugflasche 200 ml
mit Verbindungsschlauch
und **Aufhänger**
doppelt verpackt

Mini QUICKY

suction bottle 200 ml
with connecting tube
and **hanger**
double packed

Cat.-No.:

Größe / Size:

778 2 08 Ch 08
778 2 10 Ch 10
778 2 12 Ch 12
778 2 14 Ch 14
778 2 16 Ch 16
778 2 18 Ch 18

Mini QUICKY

Saugflasche, 200 ml
mit Verbindungsschlauch
Aufhänger und Drain
doppelt verpackt

Mini QUICKY

suction bottle, 200 ml
with connecting tube
hanger and drain
double packed

Cat.-No.:

Größe / Size:

779 2 08 Ch 08
779 2 10 Ch 10
779 2 12 Ch 12
779 2 14 Ch 14
779 2 16 Ch 16
779 2 18 Ch 18

Mini QUICKY

Saugflasche, 200 ml
mit Verbindungsschlauch
**Aufhänger und Drain
und Nadel**
doppelt verpackt

Mini QUICKY

suction bottle, 200 ml
with connecting tube
**hanger with drain
and trocar**
double packed



Cat.- No.:

772 0 00

**Redonsaugsystem
ohne Drainage**

Luer - Verbindung
Verbindungsschlauch
doppelt verpackt

**Redon suction system
without drain**

Luer - connection
connecting tube
double packed

Cat.-No.: Größe / Size:

772 0 08 Ch 08
772 0 10 Ch 10
772 0 12 Ch 12
772 0 14 Ch 14
772 0 16 Ch 16
772 0 18 Ch 18

**Redonsaugsystem
OP - Modell mit Drain**

Luer - Verbindung
Verbindungsschlauch
doppelt verpackt

**Redon suction system
with drain mod. Op. theatre**

Luer - connection
connecting tube
double packed

Cat.-No.:

773 0 00

**Redonsaugsystem
Stationsmodell
passend zu Art. 772**

doppelt verpackt

**Redon suction system
ward system
for item 772**

double packed



| Cat.-No.: | Größe / Size: | Geschlossenes Niederdruck- vakuum System mit Ablass | Closed low pressure vacuum system with outlet |
|-----------|---------------|---|---|
| 779 6 08 | Ch 08 | 250 ml | 250 ml |
| 779 6 10 | Ch 10 | 1,5 l Beutel | 1,5 l bag |
| 779 6 12 | Ch 12 | Universalkonnektor 713 0 00 | universal connector 713 0 00 |
| 779 6 14 | Ch 14 | mit 2 Drains und 1 Nadel | with 2 drains and 1 trocar |
| 779 6 16 | Ch 16 | | |
| 779 6 18 | Ch 18 | | |



| Cat.-No.: | Größe / Size: | Geschlossenes Niederdruck- vakuum System mit Ablass | Closed low pressure vacuum system with outlet |
|-----------|---------------|---|---|
| 779 5 08 | Ch 08 | 250 ml | 250 ml |
| 779 5 10 | Ch 10 | 1,5 l Beutel | 1,5 l bag |
| 779 5 12 | Ch 12 | Universalkonnektor 714 0 00 | universal connector 714 0 00 |
| 779 5 14 | Ch 14 | mit 1 Drain und 1 Nadel | with 1 drain and 1 trocar |
| 779 5 16 | Ch 16 | | |
| 779 5 18 | Ch 18 | | |



780

| Cat.-No.: | Größe / Size: | Silikon - Drain | Silicone tube |
|-----------|---------------|--------------------|---------------------|
| 780 0 08 | Ch 08 | „Laparotomie“ | "laparotomy" |
| 780 0 10 | Ch 10 | Länge 25 cm | length 25 cm |
| 780 0 12 | Ch 12 | 5 seitliche Augen | 5 side eyes |
| 780 0 15 | Ch 15 | doppelt verpackt | double packed |
| 780 0 18 | Ch 18 | ohne x-ray | without x-ray |
| 780 0 21 | Ch 21 | | |
| 780 0 24 | Ch 24 | | |
| 780 0 27 | Ch 27 | | |
| 780 0 30 | Ch 30 | | |
| 780 0 33 | Ch 33 | | |
| 780 0 36 | Ch 36 | | |
| 780 0 39 | Ch 39 | | |

| Cat.-No.: | Größe / Size: | Silikon - Drain | Silicone tube |
|-----------|---------------|--------------------|---------------------|
| 785 0 08 | Ch 08 | „Laparotomie“ | "laparotomy" |
| 785 0 10 | Ch 10 | Länge 50 cm | length 50 cm |
| 785 0 12 | Ch 12 | 5 seitliche Augen | 5 side eyes |
| 785 0 15 | Ch 15 | doppelt verpackt | double packed |
| 785 0 18 | Ch 18 | ohne x-ray | without x-ray |
| 785 0 21 | Ch 21 | | |
| 785 0 24 | Ch 24 | | |
| 785 0 27 | Ch 27 | | |
| 785 0 30 | Ch 30 | | |
| 785 0 33 | Ch 33 | | |
| 785 0 36 | Ch 36 | | |
| 785 0 39 | Ch 39 | | |



786 / 787

| Cat.-No.: | Größe / Size: | Kapillar - Drain „PENROSE“ | Capillary drain “Penrose” |
|------------------|----------------------|---------------------------------------|--------------------------------------|
| 786 0 06 | Ø 6,0 mm | aus Silikon | of silicone |
| 786 0 08 | Ø 8,0 mm | Länge 30 cm | length 30 cm |
| 786 0 10 | Ø 10,0 mm | doppelt verpackt | double packed |
| 786 0 12 | Ø 12,0 mm | x-ray | x-ray |
| | | | |
| Cat.-No.: | Größe / Size: | Kapillar - Drain „PENROSE“ | Capillary drain “Penrose” |
| 787 0 06 | Ø 6,0 mm | aus Silikon | of silicone |
| 787 0 08 | Ø 8,0 mm | Länge 50 cm | length 50 cm |
| 787 0 10 | Ø 10,0 mm | doppelt verpackt | double packed |
| 787 0 12 | Ø 12,0 mm | x-ray | x-ray |



790

| Cat.-No.: | Größe / Size: | Thorax - Drain PVC | Thoracic catheter PVC |
|------------------|----------------------|-------------------------------|----------------------------------|
| 790 0 16 | Ch 16 | Länge 50 cm | length 50 cm |
| 790 0 18 | Ch 18 | 5 seitliche Augen | 5 side eyes |
| 790 0 20 | Ch 20 | graduirt bei | marked at |
| 790 0 22 | Ch 22 | 15, 20, 25, 30 cm | 15, 20, 25, 30 cm |
| 790 0 24 | Ch 24 | x-ray | x-ray |
| 790 0 26 | Ch 26 | zentrale Öffnung | central opening |
| 790 0 28 | Ch 28 | | |
| 790 0 30 | Ch 30 | | |
| 790 0 32 | Ch 32 | | |
| 790 0 34 | Ch 34 | | |
| 790 0 36 | Ch 36 | | |



797

| Cat.-No.: | Größe / Size: | Thorax Drainage mit Trocar | Thoracic catheter with trocar |
|------------------|----------------------|---------------------------------------|--|
| 797 0 16 | Ch 16 | | |
| 797 0 18 | Ch 18 | | |
| 797 0 22 | Ch 22 | | |
| 797 0 25 | Ch 25 | | |
| 797 0 28 | Ch 28 | | |
| 797 0 32 | Ch 32 | | |
| 797 0 36 | Ch 36 | | |
| | | mit 2 seitlichen Augen Länge 40 cm | with 2 side eyes length 40 cm |



820 2 50

| Cat.-No.: | System zur Blutentnahme | System for blood withdrawal |
|------------------|---|--|
| 820 2 50 | mit Rückflußsperre Entsorgung im Beutel 250 ml LUER - Konnektor (pos.) | with non-return valve proper disposal in bag 250 ml LUER - connector (pos.) |



788 / 789

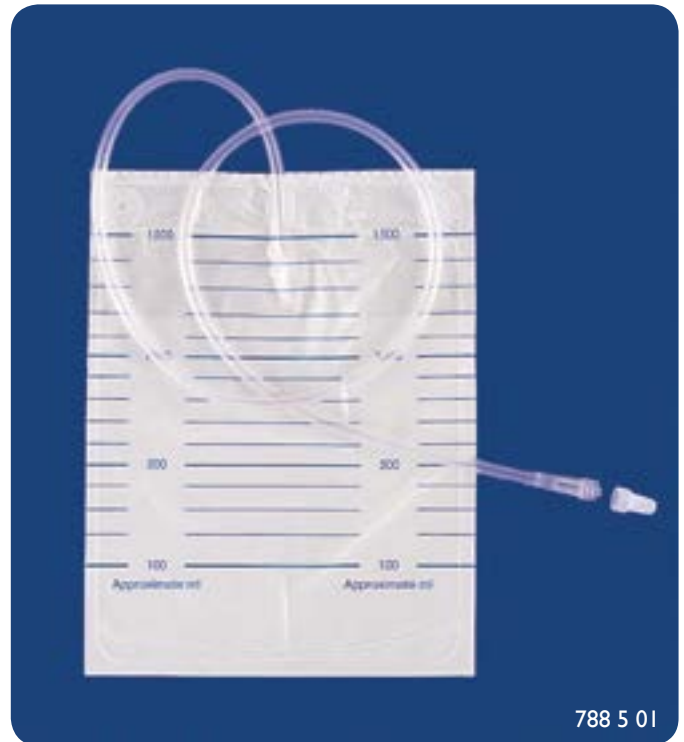

788 5 01

Cat.-No.: **Größe / Size:**

| | |
|----------|-------|
| 788 0 12 | Ch 12 |
| 788 0 15 | Ch 15 |
| 788 0 18 | Ch 18 |
| 788 0 21 | Ch 21 |
| 788 0 24 | Ch 24 |
| 788 0 27 | Ch 27 |
| 788 0 30 | Ch 30 |
| 788 0 33 | Ch 33 |
| 788 0 36 | Ch 36 |

**Passive Drainage
„Robinson-Drainage“**

500 ml,
mit Rücklaufsperr
und Ablauf
Silikondrain mit
5 seitlichen Augen
Länge **90 cm**
doppelt verpackt

**Passive drainage
„Robinson-drainage“**

500 ml,
with link system
and non-return valve
silicone tubing with
5 side eyes
length **90 cm**
double packed

Cat.-No.: **Größe / Size:**

| | |
|----------|-------|
| 789 0 12 | Ch 12 |
| 789 0 15 | Ch 15 |
| 789 0 18 | Ch 18 |
| 789 0 21 | Ch 21 |
| 789 0 24 | Ch 24 |
| 789 0 27 | Ch 27 |
| 789 0 30 | Ch 30 |
| 789 0 33 | Ch 33 |
| 789 0 36 | Ch 36 |

**Passive Drainage
„Robinson-Drainage“**

500 ml,
mit Rücklaufsperr
und Ablauf
Silikondrain mit
5 seitlichen Augen
Länge **90 cm**
x-ray
doppelt verpackt

**Passive drainage
„Robinson-drainage“**

500 ml,
with link system
and non-return valve
silicone tubing with
5 side eyes
length **90 cm**
x-ray
double packed

Cat.-No.: **Größe / Size:**

| | |
|----------|---------|
| 788 5 01 | 1500 ml |
|----------|---------|

Drainagebeutel

1,5 l
mit Rücklaufsperr
LL (pos.) Ansatz

Drainage bag

1,5 l
with non-return valve
LL connector (pos.)



815



816

Cat.-No.:
815 0 55

Pleura Set
mit 3 - Wege - Hahn,
Ableitungsschlauch,
Spritze, Sammelbeutel
1,1 mm Nadel
1,6 mm Nadel
2,0 mm Nadel
Nadellänge 55 mm

Pleura puncture set
with 3 way stop cock,
connecting tube,
syringe, drainage bag
1,1 mm needle
1,6 mm needle
2,0 mm needle
needle length 55 mm

Cat.-No.:
815 0 80

Pleura Set
mit 3 - Wege - Hahn,
Ableitungsschlauch,
Spritze, Sammelbeutel
1,1 mm Nadel
1,6 mm Nadel
2,0 mm Nadel
Nadellänge 80 mm

Pleura puncture set
with 3 way stop cock,
connecting tube,
syringe, drainage bag
1,1 mm needle
1,6 mm needle
2,0 mm needle
needle length 80 mm

Cat.-No.:
816 0 80

Pleura Set
„Matthys - Drain“
für Langzeitdrainage
Drainage aus Polyurethan
3 - Wege - Hahn
Kanüle stumpf
zur Konnektion der Drainage
Doppelrückschlagventil
Spritze 30 ml
Auffangbeutel 2000 ml
Gebrauchsanweisung

Pleura puncture set
"Matthys - Drain"
for long time drainage
drainage made of polyurethane
3 way stop cock
connecting cannula
to connect the drain
one - way valve
syringe 30 ml
secretion bag 2000 ml
directions for use

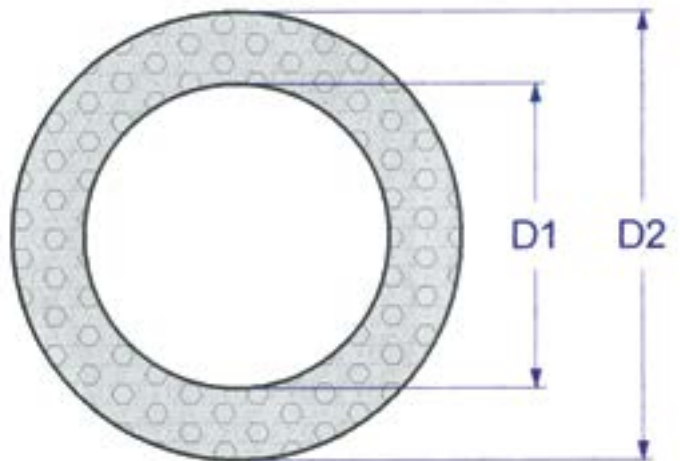

| Cat.-No.: | D1 | D2 |
|-----------|------|------|
| 880 0 01 | 1,0 | 1,8 |
| 880 0 02 | 1,0 | 3,0 |
| 880 0 26 | 2,0 | 3,0 |
| 880 0 03 | 2,0 | 4,0 |
| 880 0 04 | 3,0 | 5,0 |
| 880 0 05 | 4,0 | 6,0 |
| 880 0 06 | 4,0 | 7,0 |
| 880 0 07 | 5,0 | 7,0 |
| 880 0 08 | 5,0 | 8,0 |
| 880 0 09 | 5,0 | 9,0 |
| 880 0 10 | 6,0 | 9,0 |
| 880 0 11 | 6,0 | 10,0 |
| 880 0 22 | 6,0 | 12,0 |
| 880 0 25 | 7,0 | 9,0 |
| 880 0 12 | 7,0 | 10,0 |
| 880 0 23 | 7,0 | 13,0 |
| 880 0 13 | 8,0 | 12,0 |
| 880 0 24 | 8,0 | 14,0 |
| 880 0 14 | 9,0 | 12,0 |
| 880 0 15 | 9,0 | 13,0 |
| 880 0 16 | 10,0 | 14,0 |
| 880 0 17 | 10,0 | 15,0 |
| 880 0 18 | 10,0 | 16,0 |
| 880 0 21 | 10,0 | 20,0 |
| 880 0 19 | 12,0 | 16,0 |
| 880 0 20 | 12,0 | 18,0 |

Silikonschlauch
 dauer temperatur-
 beständig von
 - 60°C bis + 250°C
 auf Rollen zu je 25 m
 unsteril
 autoklavierbar

-Weitere Größen auf Anfrage-

Silicone tubing
 constantly resistant to
 temperatures from
 - 60°C to + 250°C
 on reels of 25 m length
 non sterile
 autoclavable

-other sizes on request-

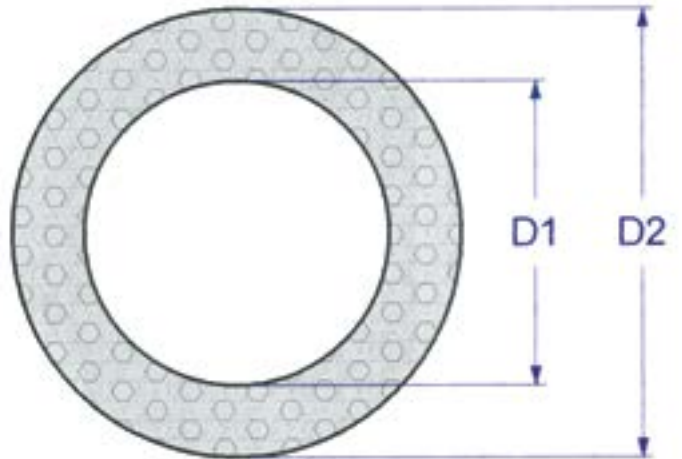

| Cat.-No.: | D1 | D2 |
|-----------|------|------|
| 885 0 01 | 2,0 | 4,0 |
| 885 0 02 | 3,0 | 5,0 |
| 885 0 03 | 4,0 | 6,0 |
| 885 0 04 | 4,0 | 7,0 |
| 885 0 05 | 5,0 | 8,0 |
| 885 0 06 | 5,0 | 9,0 |
| 885 0 07 | 6,0 | 9,0 |
| 885 0 08 | 6,0 | 10,0 |
| 885 0 09 | 7,0 | 10,0 |
| 885 0 10 | 8,0 | 12,0 |
| 885 0 11 | 9,0 | 13,0 |
| 885 0 12 | 10,0 | 14,0 |

Latexschlauch
 dauer temperatur-
 beständig
 bis + 120°C
 auf Rollen zu je 10 m
 unsteril

Latex tubing
 constantly resistant
 to temperatures
 of + 120°C
 on reels of 10 m length
 non sterile



Cat.-No.:
900 0 00

Katheterstopfen
unsteril

Cat.-No.:
901 0 00

Katheterstopfen
steril

Cat.-No.:
902 0 50

Verbinder I
Trichter / LL (pos.)

Cat.-No.:
902 0 51

Verbinder II
Stufenkonnektor / LL (pos.)

Cat.-No.:
902 0 52

Verbinder III
Stufenkonnektor / LL (neg.)

Cat.-No.:
902 0 53

Verbinder IV
Trichter / Trichter

Cat.-No.:
902 0 54

Verbinder V
Trichter / Universalverbinder

Cat.-No.:
902 0 55

Verbinder VI
Trichter / LL (neg.)

Cat.-No.:
905 0 00

C-Verbinder III
rot

Spigot, plastic
non sterile

Spigot, plastic
sterile

Connector I
funnel / LL (pos.)

Connector II
white connector / LL (pos.)

Connector III
white connector / LL (neg.)

Connector IV
funnel / funnel

Connector V
funnel / all size coupling

Connector VI
funnel / LL (neg.)

C-connector III
red



Cat.-No.:
910 0 00

Hautschreiber
doppelt verpackt

Skin marker
double packed

Cat.-No.:
920 0 00

Schlauchklemme
für Schläuche bis
ca. 10 mm DA
unsteril

Tube clamp
for tubes up to 10 mm
ext. diameter
non sterile

Cat.-No.:
924 0 00

Saugreguliertventil
PVC

Control valve
PVC

Cat.-No.:
925 0 00

Saugreguliertventil
PE

Control valve
PE

Cat.-No.:
926 0 00

Saugreguliertventil
Katheter / Saugschlauch
PE

Control valve
catheter / suction tube
PE

Cat.-No.:
830 0 12

Infusionszuleitung
Ch 12
Länge 75 cm
LL (pos.) / LL (neg.)

Extension set
Ch 12
length 75 cm
LL (pos.) / LL (neg.)

Cat.-No.:
831 0 12

Infusionszuleitung
Ch 12
Länge 190 cm
LL (pos.) / LL (neg.)

Extension set
Ch 12
length 190 cm
LL (pos.) / LL (neg.)

Cat.-No.:
870 0 00

Gas - Sterilisationsfolie
aus Polyethylen, 0,05 mm stark
auf Rollen zu je 250 m Länge
Breite von 30 - 400 mm
unsteril

Polyethylene foil
for sterilizing by gas, 0,05 mm thickness
each reel 250 m length
width from 30 - 400 mm
non sterile



| Cat.-No.: | Größe / Size: | Schlauchverbinder | Connectors |
|-----------|---------------|-------------------|-------------------|
| 930 04 04 | 4 : 4 mm | aus Polyamid | made of polyamide |
| 930 04 07 | 4 : 7 mm | steril | sterile |
| 930 04 10 | 4 : 10 mm | | |
| 930 04 13 | 4 : 13 mm | | |
| 930 07 07 | 7 : 7 mm | | |
| 930 07 10 | 7 : 10 mm | | |
| 930 07 13 | 7 : 13 mm | | |
| 930 10 10 | 10 : 10 mm | | |
| 930 10 13 | 10 : 13 mm | | |
| 930 13 13 | 13 : 13 mm | | |

-unsteril auf Anfrage lieferbar-

-non sterile available on request-

Allgemeine Geschäftsbedingungen MEDICOPLAST International GmbH

1. Allen Vereinbarungen und Angeboten liegen ausschließlich unsere allgemeinen Geschäftsbedingungen zugrunde; sie gelten durch Auftragserteilung oder Annahme der Lieferung als anerkannt. Sie gelten ebenfalls für künftige Geschäftsbeziehungen, auch wenn diese nicht noch einmal ausdrücklich vereinbart werden. Abweichungen von unseren Verkaufsbedingungen bedürfen unserer ausdrücklichen schriftlichen Anerkennung.
2. Unsere Angebote sind freibleibend. Bestellungen sind für uns nur verbindlich, wenn wir sie schriftlich bestätigen oder ihnen durch Übersendung der Ware entsprechen. Bitte beachten Sie die gültigen Mindestbestellmengen. Weichen die bestellten Stückzahlen von denen der Verkaufsmengen-Einheit (VE) ab, so sind wir berechtigt, die Bestellmenge entsprechend anzupassen oder an die Firma Hahn Medizinservice in Illingen weiterzuleiten.
3. Die Preise beziehen sich auf unsere letzte Preisliste. Das Nettozahlungsziel beträgt ab Rechnungsdatum 30 Tage, bei Zahlungen von Warenlieferungen innerhalb von 10 Tagen, Zahlungseingang auf unserem Konto, gewähren wir 2 % Skonto. Für Bankeinzug gewähren wir 3 % Skonto. Bei Zielüberschreitung sind wir berechtigt, Zinsen in Höhe von 8 % vom Rechnungsbetrag zu berechnen. Gegenüber unseren Forderungen kann weder aufgerechnet noch ein Rückbehaltungsrecht ausgeübt werden, es sei denn, die Gegenforderung ist unstreitig oder rechtskräftig festgestellt.
4. Wir sind bemüht, so rasch wie möglich zu liefern. Fest vereinbarte Lieferfristen beziehen sich auf das Datum an dem die Ware versandbereit gemeldet ist. Im Falle des Verzugs kann der Käufer eine Nachfrist setzen. Die Nachfrist muss mindestens 4 Wochen betragen. Nach Ablauf der Nachfrist ist der Käufer berechtigt, vom Vertrag zurück zu treten. Der Rücktritt muss unverzüglich nach Ablauf der gesetzten Nachfrist schriftlich erklärt werden. Unsere Haftung bei Lieferverzug ist beschränkt auf den Wert der Ware, mit deren Lieferung wir in Verzug sind. Weitere Ansprüche sind ausgeschlossen. Betriebsstörungen, Streiks, Aussperrungen, Rohstoff-, Energie- oder Arbeitskräftemangel, Lieferüberschreitungen oder Lieferausfälle unserer Lieferanten, Verfügungen von hoher Hand sowie alle Fälle höherer Gewalt befreien für die Dauer der Störung und im Umfang ihrer Auswirkungen die davon betroffene Partei von der Verpflichtung zur Lieferung bzw. Abnahme.
5. Alle Lieferungen reisen auf Gefahr des Käufers, auch dann, wenn wir die Frachtkosten tragen. Teillieferungen sind zulässig. Versandart oder Versandweg werden von uns gewählt. Die Kosten einer auf Wunsch des Käufers vorgenommenen Eilgut-, Expressgut-, Luftfracht- bzw. Luftpostsendung gehen voll zu seinen Lasten. Direktlieferungen an Dritte werden mit einer Bearbeitungsgebühr von 5,00 € berechnet. Für nicht von MEDICOPLAST verursachte Waren-Rücksendungen wird nach Rücksprache eine Abwicklungspauschale von 30,- € sowie 15 % des Netto-Warenwertes erhoben. Sonderanfertigungen sind von der Rücknahme ausgeschlossen.
6. Bei Auftragsfertigungen behalten wir uns Mehr- oder Minderlieferungen bis zu 20 % vor. Artikel-Neuanlagen sowie ausführliche Dokumentationen werden entsprechend dem anfallenden Aufwand berechnet.
- 7.a) Etwaige Beanstandungen sind uns unverzüglich – bei offenen Mängeln spätestens innerhalb der ersten 7 Tage – nach Erhalt der Ware schriftlich anzuzeigen. Offen erkennbare Beschädigungen der Ware, erkennbar beim Empfang, sind sofort dem Spediteur oder dem Frachtführer zu melden. Bei berechtigten Beanstandungen werden wir nur nach unserer Wahl Ersatz liefern oder nachbessern.
- b) Lassen wir eine uns gestellte Nachfrist verstreichen, ohne Ersatz geleistet oder den Mangel behoben zu haben, so hat der Käufer ein Rücktrittsrecht.
- c) Wird die von uns gelieferte Ware vor der vollständigen Bezahlung des Kaufpreises bestimmungsgemäß weiterverkauft oder aus einem Rechtsgrund Dritten übergeben, so tritt der Kunde schon hiermit alle aus dem Weiterverkauf der Ware zustehenden Ansprüche an uns ab. Bei bestimmungsgemäßer Verarbeitung, Verbindung oder Vermischung erfolgt die Abtretung in Höhe des Rechnungswertes unserer Waren.
8. Schadensersatzansprüche, auch gegen unsere Mitarbeiter, aus Unmöglichkeit der Leistung, aus positiver Forderungsverletzung, aus Verschulden bei Vertragsabschluss und aus unerlaubter Handlung werden ausgeschlossen, es sei denn, sie beruhen auf Vorsatz, grober Fahrlässigkeit oder fahrlässiger Verletzung wesentlicher Vertragspflichten.
9. Für Lieferungen bleibt die gelieferte Ware bis zur vollständigen Bezahlung sämtlicher Forderungen aus der Geschäftsverbindung mit dem Käufer in unserem Eigentum.
10. Erfüllungsort für die Lieferung sowie für alle Verpflichtungen aus dem Vertragsverhältnis ist der Sitz von MEDICOPLAST.
11. Die Lieferungen und Leistungen stehen unter dem Vorbehalt, dass der Erfüllung keine Hindernisse aufgrund von nationalen oder internationalen Vorschriften, insbesondere Exportkontrollbestimmungen sowie Embargos oder sonstigen Sanktionen entgegenstehen. Der Vertragspartner verpflichtet sich, alle Informationen und Unterlagen beizubringen, die für die Ausfuhr/Verbringung/ Einfuhr benötigt werden. Verzögerungen aufgrund von Exportprüfungen oder Genehmigungsverfahren setzen Lieferzeiten und Fristen außer Kraft. Werden erforderliche Genehmigungen nicht erteilt, gilt der Vertrag bezüglich der betroffenen Teile als nicht wirksam.
12. Im Falle eines Rückrufs verpflichtet sich der Käufer alle Endverbraucher, die diesen Artikel der Firma Medicoplast bekommen haben, über den Rückruf zu informieren, die fehlerhafte Ware zurückzunehmen oder dessen Vernichtung durch ein Protokoll zu bestätigen.
13. Externe Audits werden nach Aufwand belastet.

Rechtsform: Gesellschaft mit beschränkter Haftung
Sitz: Illingen
Handelsregister: Amtsgericht Saarbrücken HRB 14340
Geschäftsführer: Klaus F Schmitt
Ust-Id-Nr.: DE814205662
Steuer-Nr.: 030 114 01 464
Gerichtsstand: Saarbrücken, November 2014

General Terms and Conditions of MEDICOPLAST International GmbH

1. All agreements and offers are based on our general terms and conditions; they are considered to be accepted by placement of order or reception of delivery. They are applicable for future business relations as well, even if they were not agreed upon explicitly once more. Deviations from our general terms need to be accepted by us explicitly in written form.
2. Our offers are to be considered non-binding. Orders are binding only by issue of our written confirmation or if fulfilled by delivery. Please observe the required minimum quantities. In case the ordered quantities differ from the sales / packing unit (PU) we reserve the right to amend the ordered quantity. Minor quantities may be processed by a service agent.
3. Prices are based on our latest pricelist. The period allowed for net payment is 30 days from date of invoice, for payments received into our account within 10 days we grant 2 % discount. For direct debit transfer we grant 3 % discount. If the payment deadline is exceeded we are authorized to charge 8 % interest from the amount of invoice. Our claims shall not be off set and no right of retention applies - except in cases of undisputed or legally determined counter - claims.
4. We will undertake all efforts to deliver in a timely manner. Our delivery periods refer to the date of notification of readiness for the goods. In case of delayed delivery the buyer may determine an extension period. This extension period shall be at least 4 weeks. After this extension period the buyer may withdraw from the contract. The withdrawal must be declared in written form immediately after expiry of the extension period. Our liability in case of delayed delivery is limited to the value of the goods in delay. Further claims are excluded. Interruptions of operations, strikes, lockouts, raw material-, power- or manpower shortages, late deliveries or delivery failures of our suppliers, injunctions of higher authorities as well as circumstances of force majeure exempt the affected party from obligations of delivery resp. reception for the duration of the interruption and to the extent of their effect.
5. All deliveries travel at the risk of the buyer, even in case we carry the freight costs. Partial deliveries are permitted. Mode and route of dispatch will be selected by us. Express-, high- urgency-, airfreight- or airmail delivery performed on request of the buyer, will be at the his own full expense. Direct deliveries to third parties will be subject to a surcharge of € 5,00. For returning of goods which are not caused by Medicoplast a handling fee of € 30,00 as well as a 15 % of the goods' net value will be charged after consultation. Special production items are excluded from return.
6. For special manufacturing we reserve the right of supplying plus / minus up to 20 % of the ordered quantity. Creation of new articles and extensive documentation will be charged according to the costs incurred.
- 7.a) Complaints - in case of obvious defects - must be indicated within 7 days after receipt of goods in written form. Obvious defects which are visible upon receipt of goods need to be indicated at once to the forwarding agent or carrier. In the event of justified complaints we will supply replacement or perform improvement solely at our own choice.
- b) In case we let the extension period pass without conducting replacement or repair of the damage the buyer has the right of withdrawal.
- c) In the event that the delivered goods will be sold according to the intended use or handed over to a third party on legal basis before complete payment, the customer hereby assigns all claims resulting from the sale to us. In case of further processing, combination or mixing the transfer of claims will occur for full invoice value of our goods.
8. Claims including those towards our personnel arising from impossibility of performance, from positive breach of obligation, from default on completion of the contract and unlawful acts are excluded, unless they are based on (willful) intention, gross negligence or the breach of significant contractual obligations.
9. The delivery items shall remain the property of the supplier until any and all claims of the supplier arising from the business relationship with the customer have been paid in full.
10. The place of execution and court of jurisdiction for all service obligations arising from this contractual relationship is the residence of Medicoplast.
11. All deliveries and services rendered to fulfill this contract are subject to the proviso that the fulfillment is not prevented by any impediments arising out of national or international foreign trade legislation, particularly export control regulations, embargos or any other sanctions. The contract party is obligated to supply all information and documents necessary to the export / transfer / import. Delays caused by export audits or approval procedures will render delivery times and deadlines invalid. In case mandatory permissions are not granted all relevant parts of the contract will be rendered void.
12. In the event of a recall the buyer is obligated to inform all end users of the recall who received these Medicoplast items, to take the defective items back or prove their destruction by supplying a protocol thereof.
13. External audits will be charged according to efforts.

Legal form: Gesellschaft mit beschränkter Haftung
Residence: Illingen
Register: District court Saarbrücken HRB 14340
General Manager: Klaus F. Schmitt
VAT-No.: DE814205662
Tax No.: 030 114 01 464
Court of Jurisdiction: Saarbrücken, November 2014



MEDICOPLAST

International GmbH

Heusweilerstraße 100

D-66557 Illingen/Germany

Telefon: 0049 (0) 68 25 / 94 24 - 0

Telefax: 0049 (0) 68 25 / 94 24 37

Internet: www.medicoplast.de

E-Mail: info@medicoplast.de